

# RONDELLE DIAMANTÉE POUR POULIE DAMPER

INFORMATION TECHNIQUE N° 1110

## CONSTRUCTEURS / MODÈLES:

Audi	A6
Volvo	850, S70, S80, V70
VW	Crafter, LT, T4

## MOTEURS CONCERNÉS:

2,5 TDI

## ARTICLES CONCERNÉS:

RUVILLE-N.°	OE-N.°
<b>5544570</b> (kit de distribution)	074 105 193 (VW)
<b>5547751</b> (kit de galets)	862 79 35 (Volvo)
<b>5547771</b> (kit de distribution)	
<b>5544652</b> (kit de galets)	
<b>5544672</b> (kit de distribution)	
<b>5547752</b> (kit de galets)	
<b>5547772</b> (kit de distribution)	

### REMARQUE IMPORTANTE!

Les constructeurs de ces véhicules prescrivent qu'il est indispensable de remplacer la vis centrale du vilebrequin ainsi que la rondelle diamantée (photo 1) lorsque l'on remplace ou démonte la poulie damper.

Respecter les préconisations du constructeur du véhicule!

Pour remplacer la courroie de distribution dans les véhicules désignés ci-dessus, il est nécessaire de démonter la poulie damper.

La vis centrale du vilebrequin et la rondelle sont comprises dans les kits et sets de distribution RUVILLE mentionnés ci-dessus. Le revêtement spécial de cette rondelle et la vis centrale empêchent le desserrage involontaire de la poulie damper.

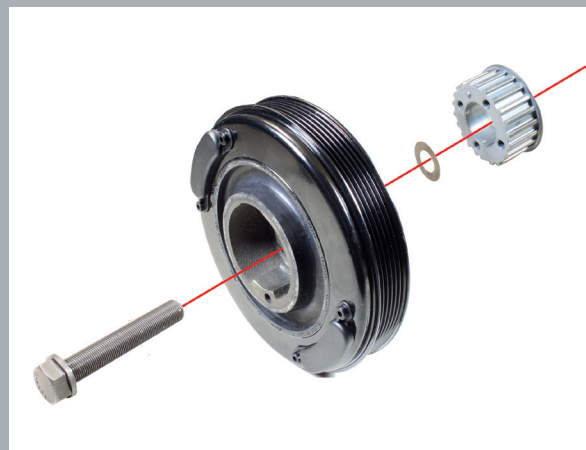

**Photo 1:** La poulie damper avec vis centrale du vilebrequin et rondelle diamantée.

### INFORMATION

Vous trouverez les pièces de rechange correspondantes sur notre catalogue en ligne [www.ruville.de](http://www.ruville.de). S'il est fait mention des références des pièces de rechange du constructeur, ce n'est qu'à titre comparatif.