

# Technische Information für die Werkstatt: Antriebsriemen & Kits

www.bosch.com



**BOSCH**  
Technik fürs Leben

## Ergänzender Einbauhinweis

Zusätzlich zur ESI[tronic]-Einbauanleitung beachten Sie bitte beim Wechsel des Zahnriemens oder des kompletten Kits untenstehende Hinweise:

### Bosch-Bestellnummern:

- ▶ 1 987 949 572 Zahnriemen
- ▶ 1 987 948 912 Zahnriemen-Kit
- ▶ 1 987 949 769 Wasserpumpe
- ▶ 1 987 946 450 Wasserpumpen-Kit

An dem Gehäuse der Wasserpumpe ist die Hochdruckpumpe montiert. Zum Ausbauen der Wasserpumpe das Antriebsrad der Hochdruckpumpe (HDP) mit einer Abziehvorrichtung abnehmen. HDP am Motor fixieren, damit die Hochdruckleitung zum Rail nicht beschädigt wird. Befestigungsschrauben der HDP demontieren.

### Antriebsrad der HDP abziehen

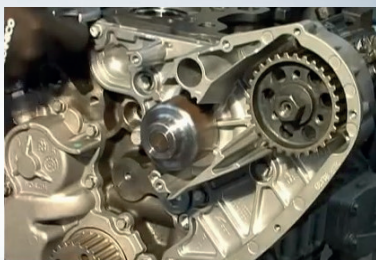

### Wasserpumpe vom Motor demontieren

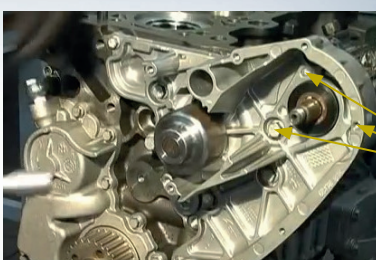

Befestigungsschrauben der HDP

### Gilt für folgende Modelle:

- ▶ Fiat Ducato
- ▶ Iveco Daily

Neue Wasserpumpe (1) mit den Dichtungen (2) und (3) montieren.

### Dichtungen Wasserpumpe

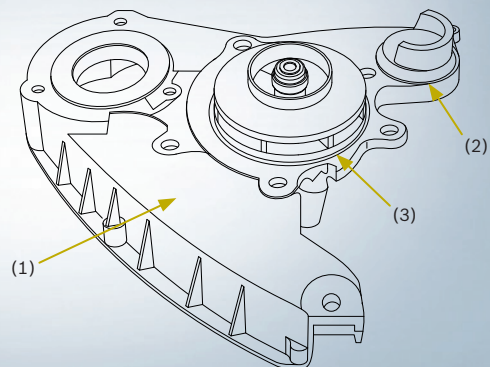

### Anzugsdrehmomente

- ▶ Wasserpumpe: M6x20 10 Nm, M8x1,25x28 30 Nm
- ▶ HDP an Wasserpumpe: 25 Nm, Mutter Antriebsrad 70 Nm

Bis zum 22.5.2015 wurde die Wasserpumpe mit einem großen und zwei kleinen O-Ringen ausgeliefert. Der zweite kleine O-Ring hat keine Verwendung. Seit dem 23.5.2015 wird die Wasserpumpe nur mit einem großen und einem kleinen O-Ring ausgeliefert.

### Achtung

Bei der Montage der Wasserpumpe nur die beiliegenden O-Ringe und keine zusätzlichen Dichtmittel verwenden.

# Technical Information for Workshops:

## Drive Belts & Kits

www.bosch.com



# BOSCH

Invented for life

### Complementary installation instructions

Please note the instructions below in addition to the ESI[tronic] installation manual when replacing the timing belt or the complete kit:

#### Bosch order numbers:

- ▶ 1 987 949 572 Timing belt
- ▶ 1 987 948 912 Timing-belt kit
- ▶ 1 987 949 769 Water pump
- ▶ 1 987 946 450 Water-pump kit

The high-pressure pump is installed onto the water-pump housing. To disassemble the water pump, remove the drive pulley of the high-pressure pump (HDP) using a gear puller. Fix the HDP onto the engine to prevent damage to the high-pressure line connected to the rail. Unscrew the mounting bolts of the HDP.

#### Pull off the HDP drive pulley

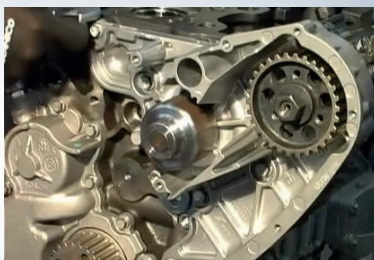

#### Dismounting the water pump from the engine

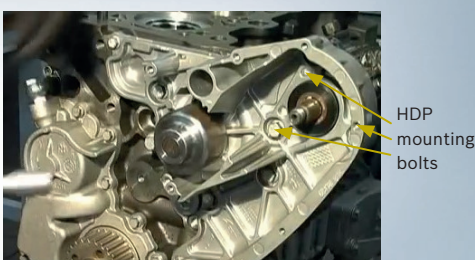

#### Applies to the following models:

- ▶ Fiat Ducato
- ▶ Iveco Daily

Install the new water pump (1) with new seals (2) and (3).

#### Water-pump seals

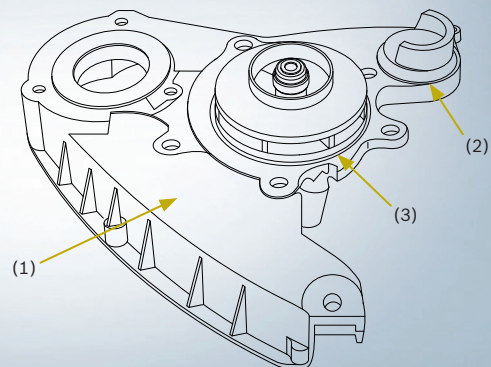

#### Tightening torques

- ▶ Water pump: M6x20 10 Nm, M8x1.25x28 30 Nm
- ▶ HDP onto water pump: 25 Nm, drive-pulley nut 70 Nm

Until May 22, 2015, the water pump came with a big and two small O-rings. The second small one is just spare. Since May 23, 2015, just one small and a big O-ring come with the water pump.

#### Attention

Only use the O-rings supplied when assembling the water pump. Do not use additional sealants.